



**APRUEBA CONTRATO PARA EL
SERVICIO DE HABILITACIÓN DE LA
NUEVA OFICINA LO BARNECHEA DEL
SERVICIO DE REGISTRO CIVIL E
IDENTIFICACIÓN**

RESOLUCIÓN EXENTA N° 3 0 2

SANTIAGO, 1 2 OCT 2017

Hoy se resolvió lo que sigue:

VISTOS: Lo dispuesto en el D.F.L. N° 1/19.653 de 13 de diciembre de 2000, del Ministerio Secretaría General de la Presidencia, que fija el texto refundido, coordinado y sistematizado de la Ley N° 18.575, Orgánica Constitucional de Bases Generales de la Administración del Estado; en la Ley N° 19.880, que Establece Bases de los Procedimientos Administrativos que rigen los Actos de los Órganos de la Administración del Estado; en la Ley N° 19.886, de Bases sobre Contratos Administrativos de Suministro y Prestación de Servicios; en el Decreto Supremo N° 250, de 09 de marzo de 2004, del Ministerio de Hacienda, que aprueba el Reglamento de la Ley N° 19.886; en la Ley N° 20.981, que aprueba Presupuestos del Sector Público para el año 2017; lo señalado en las letras g) y v) del artículo 7° de la Ley N° 19.477, Orgánica del Servicio de Registro Civil e Identificación; en la Resolución Exenta N° 199, del 27 de junio de 2017 que Aprueba Bases Administrativas, Especificaciones Técnicas y Anexos para la Contratación del Servicio de Habilitación para la Nueva Oficina Lo Barnechea del Servicio de Registro Civil e Identificación y dispone llamado a Licitación Pública; en la Resolución Exenta N° 239, del 01 de agosto de 2017, que Designa Integrantes de la Comisión Evaluadora para la Licitación "Contratación del Servicio de Habilitación para la Nueva Oficina Lo Barnechea del Servicio de Registro Civil e Identificación"; en el Informe Final de Evaluación, de fecha 02 de agosto de 2017; en la Resolución Exenta N° 252, del 18 de agosto de 2017, que prorroga fecha de adjudicación y Modifica Anexo N° 1 "Calendario de la Licitación" de las Bases de Licitación Pública para la Contratación del Servicio de Habilitación para la Nueva Oficina Lo Barnechea del Servicio de Registro Civil e Identificación; en la Resolución Exenta N° 263, de 04 de septiembre de 2017, que Adjudica licitación pública que indica; y lo establecido en la Resolución N° 1.600 de 30 de octubre de 2008, de la Contraloría General de la República; y

CONSIDERANDO:

1. Que, el Servicio de Registro Civil e Identificación necesita efectuar la habilitación de la "Nueva Oficina Lo Barnechea", ubicada en la Región Metropolitana, con el objeto de mejorar el confort y bienestar de funcionarios y usuarios.

DIRECCIÓN NACIONAL
Santiago, Chile. Tel: +56 2 26115000 - +56 2 26115001 - 13600 www.registrocivil.cl
CALDERA COLABORACIÓN

2. Que, para lograr el objetivo señalado en el considerando anterior, mediante Resolución Exenta N° 199, del 27 de junio de 2017, el Servicio de Registro Civil e Identificación, dispuso llamado a licitación pública para la Contratación del Servicio de Habilitación para la Nueva Oficina Lo Barnechea del Servicio de Registro Civil e Identificación, asignándole el número de ID. 545854-12-LP17.

3. Que, mediante Resolución Exenta N° 263, de fecha 04 de septiembre de 2017, se Adjudicó licitación pública para el Servicio de Habilitación para la Nueva Oficina Lo Barnechea del Servicio de Registro Civil e Identificación, resultando adjudicado el Oferente **Ingeniería y Construcción Tótem Ltda.**, RUT N° 76.382.302-4, por cuanto cumplió con los requisitos para ser considerado admisible y obtuvo el puntaje más alto.

4. Que este Servicio cuenta con los recursos presupuestarios suficientes para financiar la referida contratación.

5. Que dicha contratación debe ser aprobada a través de la respectiva resolución, suscrita por la autoridad administrativa competente.

RESUELVO:

1. Apruébase el contrato suscrito con fecha 25 SET. 2017 entre el Servicio de Registro Civil e Identificación e Ingeniería y Construcción Tótem Ltda., para el Servicio de Habilitación para la Nueva Oficina Lo Barnechea, del Servicio de Registro Civil e Identificación, cuyo texto es el siguiente:

CONTRATO PARA EL SERVICIO DE HABILITACIÓN DE LA NUEVA OFICINA LO BARNECHEA DEL SERVICIO DE REGISTRO CIVIL E IDENTIFICACIÓN.

ID N° 545854-12-LP17





En Santiago de Chile, a 25 SET. 2017 entre el **Servicio de Registro Civil e Identificación**, en adelante el **SERVICIO**, RUT N° 61.002.000-3, representado por su Director Nacional (S), don Jorge Álvarez Vásquez, RUN N° 9.603.153-K, ambos domiciliados para estos efectos en Santiago, calle Catedral N°1772, e **Ingeniería y Construcción Tótem Ltda.**, RUT N° 76.382.302-4, debidamente representada por el señor Mauricio Javier Fernández Morales, RUN N° 7.019.806-1, ambos domiciliados para estos efectos en Heriberto Covarrubias N° 722, comuna de Ñuñoa, Santiago, en adelante el **CONTRATISTA**, se ha convenido lo siguiente:

PRIMERO: Aspectos generales

El presente contrato tiene por objeto regular la relación entre el **CONTRATISTA** y el **SERVICIO**, para el servicio de **Habilitación para la Nueva Oficina Lo Barnechea del Servicio de Registro Civil e Identificación**, considerando lo requerido en la sección 10. **ESPECIFICACIONES TÉCNICAS**, de las bases de licitación pública, y sus Anexos, en la forma y bajo las condiciones que se señalan en las cláusulas siguientes.

DIRECCIÓN NACIONAL

Calle de Torres, 1000 - Santiago, Chile. Teléfono: +56 2 2333 3000 - www.servicioregistrocivil.gub.cl

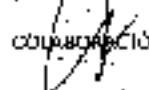
SEGUNDO: Celebración y firma del Contrato





Previo a la suscripción del contrato el **CONTRATISTA**, deberá entregar al **SERVICIO**:

1. Garantía de Fiel Cumplimiento del Contrato.
2. Certificado emitido por la respectiva Inspección del Trabajo, o bien, por alguna de las empresas certificadoras de la Ley N° 20.123 (entidades de verificación), que acredite el cumplimiento de las obligaciones laborales y previsionales de los trabajadores, con una antigüedad no superior a treinta (30) días, contados desde la fecha de su emisión.

Con todo, se admitirá la celebración del Contrato con el **CONTRATISTA** si este registra saldos insolutos de remuneraciones o cotizaciones de seguridad social con sus trabajadores actuales o con trabajadores contratados en los últimos dos años, con la condición que los primeros estados de pago del contrato licitado deberán ser destinados al pago de dichas obligaciones, debiendo el **CONTRATISTA** acreditar que la totalidad de las obligaciones se encuentran liquidadas al cumplirse la mitad del periodo de ejecución del Contrato, con un máximo de seis meses. El **SERVICIO** exigirá que el **CONTRATISTA**, en este evento, proceda a dichos pagos y le presente los comprobantes y planillas que demuestren el total cumplimiento de la obligación. El incumplimiento de estas obligaciones por parte del **CONTRATISTA** dará derecho al **SERVICIO** a dar por terminado el Contrato, pudiendo llamarse a una nueva Licitación, en la que el **CONTRATISTA** adjudicado no podrá participar. Para estos efectos, el **CONTRATISTA** deberá acompañar el **ANEXO N° 6: DECLARACIÓN JURADA SIMPLE SOBRE DESTINO DE LOS PRIMEROS PAGOS**, de las Bases de Licitación

3. Nómina de los **SUBCONTRATISTAS** y su personal.
4. Declaración jurada simple, de acuerdo a lo señalado en el **ANEXO N°7: DECLARACIÓN JURADA SIMPLE**. De no encontrarse afecto a las inhabilidades contempladas en el Artículo 4°, inciso 6°, Ley N°19.886.
5. Declaración conforme al **ANEXO N° 8: DECLARACIÓN JURADA SIMPLE DE LOS PRINCIPALES SOCIOS Y/O ACCIONISTAS**, según corresponda.
6. Declaración solicitada conforme al **ANEXO N° 9: DECLARACIÓN JURADA SIMPLE SOBRE RESPONSABILIDAD PENAL DE LAS PERSONAS JURÍDICAS**, que acredite que no ha sido sancionado con la prohibición establecida en el artículo 8°, número 2, y artículo 10, aprobados por el artículo 1° de la Ley N° 20.393, en los delitos que indica, según corresponda.
7. **ANEXO N° 10: DECLARACIÓN JURADA SIMPLE SOBRE ACEPTACIÓN Y CUMPLIMIENTO DEL REGLAMENTO PARA LA APLICACIÓN DEL ARTÍCULO 66 BIS DE LA LEY N° 16.744, EN EL EVENTO QUE LOS TRABAJADORES INVOLUCRADOS AGRUPEN EN SU CONJUNTO A MÁS DE CINCUENTA (50) TRABAJADORES.**
8. Copia del documento en el que conste el nombre del(los) representante(s) legal(es) del **CONTRATISTA** y de los poderes de los cuales está investido para representarlo y obligarlo, los cuales no deben tener una vigencia superior a seis (6) meses.

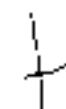
DIRECCIÓN NACIONAL
 Calle 1772, San Francisco de Asís, Santiago, Chile - Teléfono: 2977 2977 - Fax: 2977 2977 - E-mail: registro@registro.gub.cl - www.registro.gub.cl

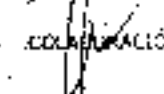
 CALIDAD
  CALIDAD
  CALIDAD
  CALIDAD

9. Póliza de Seguros, conforme a lo establecido en la cláusula **DECIMOSEPTIMO: PÓLIZA DE SEGUROS DE RESPONSABILIDAD CIVIL.**

El **CONTRATISTA**, para la suscripción del Contrato, deberá estar inscrito en el Registro Electrónico de Proveedores del Estado www.Chileproveedores.cl. En caso que el **CONTRATISTA** no esté inscrito en Chileproveedores, deberá inscribirse dentro del plazo de quince (15) días, contado desde la notificación de la Adjudicación.

TERCERO: Garantía de fiel cumplimiento del Contrato

El **CONTRATISTA** entrega al momento de la firma del Contrato una Póliza de Fianza HDI N° 01-56-181810, como Garantía de Fiel Cumplimiento del Contrato, pagadero a la Vista, con carácter de irrevocable y a nombre del "Servicio de Registro Civil e Identificación, RUT 61.002.000-3", expresado en pesos chilenos, por un valor de **seis millones novecientos noventa y un mil ochocientos veinte pesos (\$6.991.820.-)**, correspondiente al diez por ciento (10%) del monto del contrato, incluido el Impuesto al Valor Agregado, con la siguiente glosa: "Garantía por Fiel Cumplimiento del contrato por el servicio de habilitación para la nueva Oficina Lo Barnechea, del Servicio de Registro Civil e Identificación", emitida con fecha 21 de septiembre de 2017, y con vencimiento el 11 de mayo de 2018, cumpliendo así con la vigencia exigida por toda la duración del contrato y con los ciento ochenta (180) días corridos después de terminado el mismo, y será devuelta una vez que transcurra el plazo de su vigencia.

El **SERVICIO**, en caso de término anticipado del Contrato, por causa imputable al **CONTRATISTA**, podrá hacer efectiva la Garantía de Fiel Cumplimiento del Contrato de acuerdo a lo especificado en la cláusula **VIGÉSIMO: Término anticipado del Contrato**, del presente instrumento.

CUARTO: Variación, disminución y/o aumento de obra



Por razones de buen servicio y/o que busquen llevar a un mejor término el trabajo contratado, el **SERVICIO** podrá requerir del **CONTRATISTA** la variación, disminución y/o aumento de las obras originalmente previstas hasta por un máximo de un treinta por ciento (30%) del precio total del Contrato suscrito entre las partes, siempre que se relacionen directamente con la obra contratada y existan las disponibilidades presupuestarias suficientes, en cuyo caso podrá estipularse además la ampliación y/o disminución de los plazos del Contrato.

Para efectos de la determinación del precio de dichos trabajos, se considerará lo siguiente:

1. Los precios contemplados para cada partida en la cotización o presupuesto ofertado por el **CONTRATISTA**, debiendo conservar las mismas condiciones ofertadas originalmente.
2. Para el caso que se consideren ítems no contemplados en el Contrato, pero que se relacionen directamente con el servicio contratado, los precios deberán convenirse entre el **SERVICIO** y el **CONTRATISTA**, teniendo en consideración los precios de mercado y los plazos en que se ejecutarán las obras, para lo cual el **CONTRATISTA** deberá entregar al **SERVICIO**, para su aprobación, un presupuesto con el detalle de los precios unitarios y totales de cada una de las partidas.

Toda variación, disminución y/o aumento de la obra deberá contar con el visto bueno

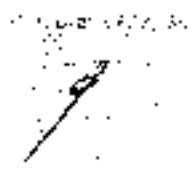
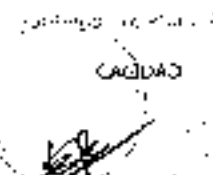
DIRECCIÓN NACIONAL
SERVICIO DE REGISTRO CIVIL E IDENTIFICACIÓN

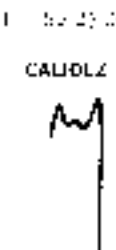
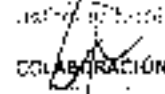
previo del Inspector Técnico de Obra (I.T.O.) y se traducirá en una modificación del Contrato aprobada mediante la correspondiente Resolución administrativa, la que deberá estar totalmente tramitada para ser eficaz.

En el caso de aumento de la obra, el **CONTRATISTA** deberá reemplazar la Garantía de Fiel Cumplimiento del Contrato, de acuerdo al nuevo monto del Contrato. En el evento de ampliación del plazo, esta garantía deberá ser reemplazada por otra que cubra todo el periodo de duración del Contrato, y cuya vigencia se extienda hasta por lo menos ciento ochenta (180) días corridos de terminado el mismo. Tratándose de una disminución de la obra y/o del plazo de duración del Contrato, el **CONTRATISTA** podrá solicitar el reemplazo de la Garantía de Fiel Cumplimiento presentada por otra que se encuentre acorde al nuevo monto del Contrato y cuya vigencia sea proporcional a la disminución del periodo aprobado, debiendo conservar su vigencia hasta por lo menos ciento ochenta (180) días corridos posteriores al nuevo periodo.

QUINTO: Precio y forma de pago

El precio único y total del contrato es la suma de **sesenta y nueve millones novecientos dieciocho mil doscientos pesos (\$69.918.200.-)**, IVA incluido.

El pago acordado se hará en dos (2) estados de pago. El primero de ellos cuando hayan transcurrido los primeros quince (15) días corridos de la ejecución de la obra desde la fecha del Acta de Entrega de Terreno, conforme el porcentaje de avance físico de las obras, en correspondencia a lo ofertado por el **CONTRATISTA**. Cumplido ese período, el **CONTRATISTA** podrá solicitar la presencia del I.T.O., con el objeto que este autorice la recepción parcial de la obra, debiendo detallarse el grado de avance respectivo, y autorizándose en consecuencia el pago proporcional al avance efectivo. El segundo y último estado de pago se realizará una vez que se haya ejecutado el ciento por ciento (100%) de la obra, previa recepción provisoria de la obra completa sin observaciones. Los pagos se realizarán contra presentación de las respectivas facturas por parte del **CONTRATISTA**, visadas conforme por el Encargado del Departamento de Finanzas y Contabilidad, previa conformidad del Inspector Técnico de Obra designado por el **SERVICIO**, quien será la persona encargada del control y evaluación del servicio prestado, para todos los estados de pago.

Una vez efectuada la total tramitación de la documentación que apruebe el Contrato, el **SERVICIO** pagará dentro de un plazo de treinta (30) días corridos a contar de la fecha de recepción de la factura, de acuerdo a lo indicado en el párrafo anterior.

El **SERVICIO** deberá exigir al **CONTRATISTA** la nómina de trabajadores dependientes involucrados en el período de prestación de los servicios; la copia autorizada del respectivo finiquito o del aviso enviado a la Inspección del Trabajo que corresponda, en el evento que se haya puesto término a la relación laboral de uno o más trabajadores; y copia de las planillas de pago de cotizaciones previsionales y de salud del personal contratado. Sin perjuicio de lo dispuesto en el artículo 183-C del Código del Trabajo, para verificar el cumplimiento de las obligaciones mencionadas, el **SERVICIO** podrá exigir un certificado emitido por la respectiva Inspección del Trabajo, o bien, por alguna de las empresas certificadoras de la Ley 20.123 (entidades de verificación) o algún otro medio idóneo, que acredite que no existen reclamos pendientes en contra del contratista por concepto de deudas previsionales o de remuneraciones de los trabajadores asignados a los servicios.

DIRECCIÓN NACIONAL

Calle 177a, No. 10-10, Bogotá, D.C. - Teléfono: (57) 201 1500 - Fax: (57) 201 1500 - www.dnrc.gov.co



CALIBAU

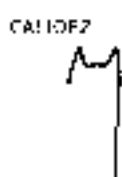

CALIOFZ

COLECCIÓN

SEXTO: Provisión de recursos

Todos los recursos humanos y físicos, tales como equipos, materiales, etc., necesarios para llevar a cabo la prestación de los servicios, serán provistos y de cargo del **CONTRATISTA**.

SEPTIMO: Vigencia del Contrato

El contrato entrará en vigencia a partir de la fecha de la total tramitación de la Resolución que lo aprueba.

Sin perjuicio de lo anterior, por razones de buen servicio, el proveedor adjudicado podrá comenzar a prestar los servicios correspondientes a partir de la fecha de suscripción del Contrato, de lo que se deberá dejar constancia en el mismo. En este caso el **SERVICIO** no efectuará pagos sino hasta la entrada en vigencia del Contrato por la total tramitación de la Resolución que lo aprueba.

La Resolución que aprueba el Contrato será notificada por correo electrónico al **CONTRATISTA** y publicada en la Plataforma de Licitaciones de ChileCompra www.mercadopublico.cl. Esta notificación no incidirá en la vigencia del mismo.

OCTAVO: Duración del Contrato

La duración del contrato será de veintinueve (29) días corridos, y se contará una vez que éste entre en vigencia, y que el **SERVICIO** ponga a disposición del **CONTRATISTA**, los espacios físicos donde se realizará el servicio de habilitación para la Nueva Oficina Lo Barnechea, en la Región Metropolitana, esto es, en El Rodeo N° 12.777, de la comuna de Lo Barnechea. De lo anterior se dejará constancia en el Acta de Entrega de terreno respectiva.

NOVENO: Domicilio del contratista para los efectos legales

El **CONTRATISTA** se entenderá domiciliado en la comuna y ciudad de Santiago de Chile, para todos los efectos legales derivados del Contrato.

DÉCIMO: Confidencialidad





El **CONTRATISTA** deberá guardar confidencialidad de todos los antecedentes, reservados, que del **SERVICIO** conozca con motivo de la presente Licitación y no podrá hacer uso de éstos para fines ajenos a las presentes Bases, y bajo ninguna circunstancia podrá, por cualquier título y/o medio revelar, difundir, publicar, vender, ceder, copiar, reproducir, interferir, interceptar, alterar, modificar, dañar, inutilizar, destruir, en todo o en parte esta información, ya sea durante la vigencia del contrato, como después de su término.

Esta prohibición afecta al **CONTRATISTA**, su personal directo e indirecto, sus consultores, subcontratistas y personal de éstos, en cualquier calidad que se encuentren ligados al Proyecto en todas sus etapas, y su responsabilidad será solidaria respecto de éstos, incluso después de la expiración del contrato.

En caso de incumplimiento de esta cláusula, el **SERVICIO** podrá terminar anticipadamente el contrato, de acuerdo a lo especificado en la cláusula **VIGÉSIMO: Término anticipado del Contrato**, del presente instrumento, encontrándose facultado para cobrar la Garantía de Fiel Cumplimiento del Contrato, sin perjuicio de iniciar las acciones legales procedentes.

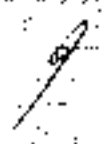
DIRECCIÓN NACIONAL

CALLE ALBAZAR, 1300 - SANTIAGO DE CHILE - TEL: 56 2 2333 1000 - FAX: 56 2 2333 1001 - WWW.MERCAPOUBLICO.CL

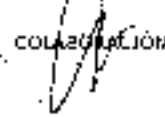
 CALDAS
 
 CALDEZ
  COLADON

Sin perjuicio de ello, los documentos justificativos de los créditos que emanen del Contrato, serán transferibles de acuerdo a las reglas del derecho común.

DECIMOCUARTO: Derecho a veto

El **SERVICIO** tendrá derecho a vetar al personal del **CONTRATISTA**, y a sus subcontratistas con expresión de causa, siempre que ello no implique una discriminación arbitraria.

El **SERVICIO** se reserva el derecho de solicitar al **CONTRATISTA**, cuando lo estime pertinente, información del personal relativa al nombre completo, el número de Rol Único Nacional (RUN) y una autorización escrita de éstos para verificar sus antecedentes penales.

DECIMOQUINTO: Designación de administradores del Contrato

La persona que actuará como Administrador del Contrato por parte del **SERVICIO** es doña Fabiola Osses Céspedes, Arquitecto del Departamento de Infraestructura e Inversión; correo electrónico fosses@registrocivil.gob.cl; teléfono 2261 14171.

En caso de ausencia, por cualquier motivo, actuará como su reemplazo don José Manuel Bruna Silva, Ingeniero del Departamento de Infraestructura e Inversión; correo electrónico jbruna@registrocivil.gob.cl; teléfono 2261 14172.

La persona que actuará como Administrador del Contrato por parte del **CONTRATISTA** es el señor Mauricio Fernández, correo electrónico mfernandez@itotem.cl, teléfonos 232659027 / 92015656. Asimismo, en caso de ausencia de la persona citada, actuará en su reemplazo, don Juan Yáñez Rothen, correo electrónico jyanez@itotem.cl, fono 232659027.

La comunicación y coordinación entre el **SERVICIO** y el **CONTRATISTA** se efectuarán por intermedio de sus respectivos Administradores.

Cualquier aviso, notificación, aprobación u otra comunicación que se requiera o permita efectuar este Contrato, deberá enviarse por carta certificada dirigida a los domicilios indicados en la comparecencia o a cualquier otra dirección que se indique a futuro mediante aviso previo, también por escrito.





Cualquier aviso o comunicación se considerará notificada a contar del tercer (3er) día siguiente a su recepción en la oficina de Correos que corresponda.

Las funciones del Administrador del Contrato del **SERVICIO** comprenderán a lo menos:

- a. Supervisar y controlar el desarrollo de la ejecución del contrato y de la entrega de los productos y servicios contratados, velando por el estricto cumplimiento de los objetivos y los plazos señalados en el contrato. Esta supervisión puede incluir el control y supervisión en terreno de parte del **SERVICIO** en cualquier momento y sin necesidad de aviso previo.
- b. Colaborar y asistir al **CONTRATISTA** en la obtención de información institucional y de la que sea necesaria para la prestación del servicio contratado.

DIRECCIÓN NACIONAL

Boletín 1773 - 2014 - Chile. Servicio de Registro Civil e Identificación (SERCIVI) - Chile. Dirección Nacional de Registro Civil e Identificación. Santiago, Chile. 2014

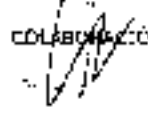
- c. Revisión, aprobación o rechazo de los informes emitidos por el **CONTRATISTA** respecto de los servicios contratados.
- d. Autorizar los pagos conforme a los procedimientos internos del **SERVICIO**.
- e. Registrar los incumplimientos del **CONTRATISTA** que dan lugar a la aplicación de las sanciones que se estipulen en las respectivas Bases de Licitación.
- f. Notificar al **CONTRATISTA** los incumplimientos, y determinar el monto de las multas a aplicar en el evento de ser procedente su aplicación.
- g. Dar cumplimiento a las demás labores que le impone el procedimiento de aplicación de multas descrito en la cláusula **DECIMOCTAVO: Multas** del presente Contrato.

DECIMOSEXTO: Designación de un Inspector Técnico de Obra (I.T.O.)

El Jefe del Departamento de Infraestructura e Inversión, dependiente de la Subdirección de Operaciones, durante la ejecución de la obra, designará un funcionario profesional, denominado **Inspector Técnico de Obra (I.T.O.)**, que efectuará de manera directa la supervisión de la misma y el control de calidad de las distintas actividades que su realización conlleva y del cumplimiento de todas las normas, especificaciones y planos que definen el proyecto, conforme a las características de la obra requerida.

Para cumplir con las responsabilidades mencionadas, entre sus funciones generales, sin que ello sea taxativo, se contemplarán las siguientes:



1. Verificar que las obras se ejecuten de acuerdo a los términos contractuales.
2. Generar y mantener una comunicación permanente y fluida con los distintos equipos.
3. Comunicar a todos los involucrados las especificaciones del contrato.
4. Recolectar y estudiar toda la información relacionada a la ejecución de la obra.
5. Revisar los recursos y materiales usados para verificar que cumplan con las exigencias.
6. Solicitar informes de calidad y evaluación de otros expertos si fuese necesario.
7. Administrar el libro de obras, haciendo un seguimiento de los cambios, acuerdos y compromisos definidos en reuniones.
8. Revisar y aprobar estados de pago
9. Proponer medidas para solucionar conflictos e incumplimientos del contrato.
10. Apoyar el cuidado y protección del personal y las instalaciones.

En consecuencia, el rol del Inspector Técnico de Obra tiene su mayor participación en la etapa de control y ejecución de las obras, y también organiza y resuelve todos los detalles del término de las obras en la etapa de cierre de un proyecto, todo lo cual tiene un efecto permanente en la estabilidad, durabilidad, habitabilidad y estética de la obra.

Durante el periodo de ejecución de la obra habrá a lo menos un inspector técnico.

DIRECCIÓN NACIONAL

CALLE 20 DEL ESCALÓN 15010000 www.registrocivil.gov.co

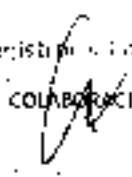
CALIDAD	CALIDEZ	COLABORACIÓN
		

QUINTO: Precio y forma de pago, se le aplicará una multa por no entrega de información de una (1) U.F. por cada día de atraso, con un tope de diez (10) U.F., reservándose el **SERVICIO** la facultad de poner término anticipado al Contrato y efectuar el cobro de la Garantía de Fiel Cumplimiento de Contrato, en caso de no cumplirse con esta obligación de informar.

El valor de la Unidad de Fomento (U.F.) corresponderá al publicado por el Banco Central de Chile para el último día hábil del mes inmediatamente anterior a la fecha del cobro de la multa.

c) **NORMAS GENERALES SOBRE MULTAS**

Se considerará incumplimiento grave el que las multas acumuladas, cualquiera sea su naturaleza, excedan del treinta (30%) por ciento del valor del Contrato, situación en la cual el **SERVICIO** hará efectiva la Garantía de Fiel Cumplimiento del Contrato, y pondrá término anticipado al contrato en conformidad con lo señalado en la cláusula **VIGÉSIMO: Término anticipado del contrato,** del presente Contrato.

Procedimiento de aplicación de multas

Es obligación del Administrador de Contrato del **SERVICIO** controlar y verificar el correcto cumplimiento de las obligaciones que el Contrato impone al **CONTRATISTA**, dentro de los plazos y en la forma establecida en el mismo.

Detectada una situación que amerite la aplicación de multas por parte del Administrador del Contrato del **SERVICIO**, este notificará al **CONTRATISTA** por carta certificada, indicando el incumplimiento cometido, los hechos que lo constituyen y el monto de la multa que correspondería. A contar de la notificación de la comunicación precedente, el **CONTRATISTA** tendrá un plazo de cinco (5) días para presentar sus descargos ante el citado Administrador, acompañando todos los antecedentes que estime pertinentes.

Vencido el plazo sin presentar descargos o rechazados estos en todo o parte, el Administrador del Contrato del **SERVICIO** preparará un informe detallado de las obligaciones contractuales infringidas y, en su caso, determinará el monto de la multa. Este informe será fundamento, entre otros antecedentes, de la Resolución Exenta de la Dirección Nacional del **SERVICIO** que aplique la multa.

La Resolución del **SERVICIO** que aplique multas será notificada por carta certificada al **CONTRATANTE** y deberá pronunciarse sobre los descargos presentados, si existieren, y publicarse oportunamente en el Sistema de Información. **En contra de dicha resolución, procederán los recursos contenidos** en la Ley N° 19.880, que establece Bases de los Procedimientos Administrativos que rigen los Actos de los Órganos de la Administración del Estado, de acuerdo a lo expresado en el artículo 79 ter del Reglamento de Compras Públicas. Conforme a la Ley N° 19.880, ya citada, el **CONTRATANTE** podrá interponer un recurso de reposición, dentro del plazo de 5 días hábiles, acompañando todos los antecedentes pertinentes. El jefe superior del **SERVICIO** resolverá dentro del plazo de 30 días hábiles, rechazando o acogiendo la reposición, y si acoge el recurso podrá modificar, reemplazar o dejar sin efecto el acto administrativo que se repone. Esto se notificará al **CONTRATANTE** mediante carta certificada y deberá publicarse en el Sistema de Información de ChileCompra. Las notificaciones por carta certificada, se entenderán practicadas a contar del tercer día siguiente a su recepción, en la Oficina de Correos que corresponda.

DIRECCIÓN NACIONAL

REGISTRO CIVIL E IDENTIFICACIÓN

Contrato: T-0113

NO. DE OFICINA: 1111

URL: <http://www.direcciónnacionalregistrocivil.cl>

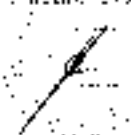

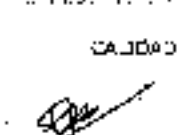
CAJERO

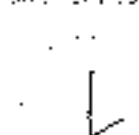
CAJERO

CAJERO

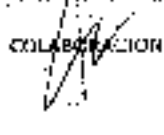
COLABORACION

Solo el **SERVICIO** podrá conceder prórroga del plazo por necesidad de reconstruir las obras defectuosas, cuando estas, habiendo sido aceptadas por el I.T.O., no puedan atribuirse a mala fe, falta de atención o incompetencia de parte del **CONTRATISTA**, y sin que ello importe aumento de precio.

VIGÉSIMO TERCERO: Recepción provisoria de las obras

• **Obra terminada sin observaciones**

Una vez terminados los trabajos, el **CONTRATISTA** solicitará por escrito al I.T.O. la recepción de las obras, acompañando un Certificado de cumplimiento de obligaciones laborales y previsionales para todo el periodo que abarcó la ejecución de la obra, acreditando que no existen reclamos pendientes relativos a ella. Este documento también será exigible para los subcontratistas.

El I.T.O. verificará el fiel cumplimiento de los planos y especificaciones técnicas de la contratación y determinará en el Libro de Obra, la fecha en la que el **CONTRATISTA** puso término a esta. Verificado el cabal cumplimiento, se dará curso a la recepción provisoria y se levantará un Acta que será suscrita por el I.T.O. y el **CONTRATISTA**.

Para estos efectos, y salvo estipulación en contrario, la obra se ejecutará en una sola etapa.

Se consignará como fecha de término de la obra la data de esta recepción provisoria. No se cursarán multas por atraso si la solicitud de recepción de las obras por parte del **CONTRATISTA** es igual o anterior a la fecha de vencimiento contractual, incluidos los aumentos de plazos.

El I.T.O. deberá procurar realizar el acto de recepción dentro de los primeros cinco (5) días contados desde la fecha de ingreso de la solicitud de recepción del **CONTRATISTA**. Si por causas imputables al I.T.O. el acto de recepción no puede realizarse oportunamente, deberá este informar a la Jefatura del Departamento de Infraestructura e Inversión, en el mismo plazo, las causas que originan dicho atraso y la fecha en que se realizará el acto de recepción, que en ningún caso debe llevarse a cabo en un plazo superior a los diez (10) días desde que el **CONTRATISTA** solicite la recepción de las obras.

• **Obra no terminada**

Si de la inspección de obra que realice el I.T.O. se constata que los trabajos no están terminados o no están ejecutados en conformidad con las Especificaciones Técnicas, el I.T.O. no dará curso a la recepción provisoria y fijará un plazo definido, sujeto a multa por atraso de acuerdo a lo establecido en la cláusula **DECIMOCTAVO: Multas**, para que el **CONTRATISTA** ejecute a su costa los trabajos o reparaciones que ella determine.

Si el **CONTRATISTA** no hiciere las reparaciones y cambios que se ordenaren dentro del plazo que fije el I.T.O., el **SERVICIO** podrá llevar a cabo la ejecución de dichos trabajos contratando a un tercero por cuenta del **CONTRATISTA**, y con cargo a las retenciones del contrato. Lo anterior, sin perjuicio del cobro de multas a que hubiere lugar, de hacer efectiva la Garantía de Fiel Cumplimiento del Contrato y/o de solicitar la terminación anticipada del mismo.

DIRECCIÓN NACIONAL

CALLE CALIDAD CALIDAD COLABORACIÓN

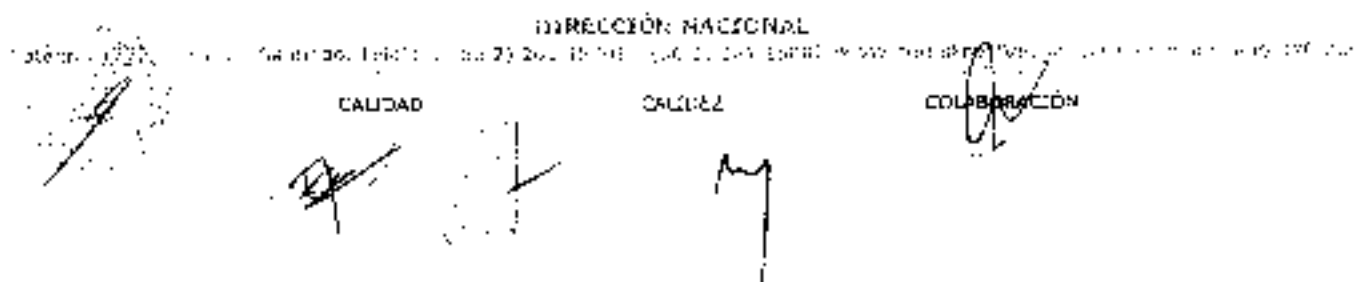

Una vez subsanados los defectos observados por el I.T.O., este deberá proceder a efectuar la recepción provisoria, estimándose como fecha de término de las obras la data de esta recepción provisoria efectiva.

• **Obra terminada con observaciones menores**

Cuando los defectos que se observen no afecten la utilización de la obra y puedan ser remediados fácilmente, el I.T.O. procederá a recibirla con reservas u observaciones que especifique en el Libro de Obras el mismo día de la recepción.

Al mismo tiempo, el I.T.O. fijará al **CONTRATISTA** un plazo perentorio, exento de multas, no mayor a diez (10) días corridos, contados desde la fecha en que se ha reunido por primera vez con el **CONTRATISTA**, para que este efectúe las reparaciones indicadas, y podrá autorizar el uso inmediato de la obra. Una vez vencido el plazo, el I.T.O. deberá presentarse nuevamente para constatar la ejecución de las reparaciones y levantar un Acta de recepción provisoria, fijándose como fecha de término de la obra la data en que se han resuelto todas las observaciones.

En caso que el **CONTRATISTA** no haya dado cumplimiento a las reparaciones indicadas, estas podrán ser ejecutadas por un tercero a cuenta del **CONTRATISTA**, y con cargo a las retenciones del Contrato. En tal evento, el plazo autorizado libre de multas quedará sujeto al pago de estas. Lo anterior, sin perjuicio de hacer efectiva la Garantía de Fiel Cumplimiento del Contrato.

Si parte de la obra no se terminare dentro del plazo contratado por causas imputables al I.T.O. o al **SERVICIO**, se autorizará el pago de las partidas recepcionadas, reteniendo los montos correspondientes a la o las partidas pendientes hasta la recepción provisoria efectiva.

El I.T.O. informará dicha situación a la Jefatura del Departamento de Infraestructura e Inversión, y solicitará la ampliación del plazo contractual, para lo cual deberá firmarse un Anexo del Contrato. Con todo, el I.T.O. estará obligado a informar dentro de los siguientes diez (10) días corridos, desde que hubiere acontecido la causa que origina tal atraso.

VIGÉSIMO CUARTO: Recepción definitiva de las obras

La recepción definitiva de las obras se hará a petición escrita del **CONTRATISTA** en la misma forma y con las mismas solemnidades que la recepción provisoria, dentro del plazo de ciento ochenta (180) días corridos, contados desde la recepción provisoria. En todo caso, deberá efectuarse a más tardar veinte (20) días antes del vencimiento de la Garantía de Fiel Cumplimiento del contrato. Para estos efectos, el I.T.O. deberá constituirse en las obras en un plazo no superior a treinta (30) días corridos, a contar de la fecha de solicitud del **CONTRATISTA**, si procediere.

Una vez que el I.T.O. efectúe la recepción definitiva, se considerará entregada la obra sin observaciones.

Cualquier deterioro de la obra, debido a defectos en su construcción o mala calidad de los materiales empleados, ocurrido durante el plazo de vigencia de la garantía, será reparado por el **CONTRATISTA** o por el **SERVICIO** con cargo a la garantía constituida por aquel, sin perjuicio del derecho del **SERVICIO** de demandar indemnización de perjuicios por el monto del deterioro no cubierto por la garantía.

DIRECCIÓN NACIONAL

ESTADO DE GUAYANAS FRANCESA DEL TERRITORIO DE GUAYANAS FRANCESA

CALIDAD

CALIDEZ

COLABORACIÓN

(Handwritten signatures and marks are present over the text, including a large signature on the left and several smaller ones under the labels 'CALIDAD', 'CALIDEZ', and 'COLABORACIÓN').

VIGÉSIMO QUINTO: Documentación integrante del Contrato

Se considerará como parte integrante del contrato las Bases de Licitación, que comprenderá las Bases Administrativas y Técnicas, así como sus Planos, Anexos, Modificaciones, las Aclaraciones, las Respuestas del período de consultas, las Especificaciones Técnicas, la Propuesta Técnica y Económica y demás antecedentes que se soliciten.

VIGÉSIMO SEXTO: Gastos

Todos los gastos y los impuestos que se generen o produzcan por causa o con ocasión del presente Contrato, y/o cualesquiera otros que se originen en el cumplimiento de las obligaciones que según el Contrato correspondan al **CONTRATISTA**, serán de su exclusivo cargo, sin derecho a reembolso en contra del **SERVICIO**, cualquiera que sea su resultado.

VIGÉSIMO SÉPTIMO: Ejemplares



El presente contrato se firma en dos (2) ejemplares de igual tenor y fecha, quedando uno en poder de cada parte.

VIGÉSIMO OCTAVO: Personerías

La personería del señor **Jorge Álvarez Vásquez**, para actuar a nombre del Servicio de Registro Civil e Identificación, consta en el Decreto Exento N° 136 de fecha 14 de enero de 2016 del Ministerio de Justicia y Derechos Humanos.

La personería del señor **Mauricio Javier Fernández Morales** para actuar en representación de Ingeniería y Construcción Tótem Ltda., consta en Constitución de Sociedad de Responsabilidad Limitada, suscrito con fecha 02 de mayo de 2014, en el Registro Electrónico de Empresas y Sociedades del Ministerio de Economía, Fomento y Turismo, y Modificación de la mencionada sociedad, efectuada ante el citado Registro, con fecha 29 de septiembre de 2016.

Firman el contrato, don Jorge Álvarez Vásquez, en representación del Servicio de Registro Civil e Identificación, y don Mauricio Javier Fernández Morales, representación de Ingeniería y Construcción Tótem Ltda.

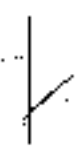
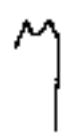
DIRECCIÓN NACIONAL

CALIDAD CAS-1057 COLABORACIÓN

ANEXO N° 6: DECLARACIÓN JURADA SIMPLE**Artículo 4°, inciso 2°, Ley N° 19.886****Sobre destino de los primeros pagos**

Yo **Mauricio Javier Fernández Morales**, RUN N° **7.019.806-1** declaro que esta persona o entidad, en conformidad a lo dispuesto en el inciso 2° del artículo 4° de la ley N° 19.886, Ley de Bases sobre Contratos Administrativos de Suministro y Prestación de Servicios, **en el evento de registrar saldos insolutos de remuneraciones o cotizaciones de seguridad social con sus actuales trabajadores o con trabajadores contratados en los últimos dos años**, se obliga a destinar los primeros estados de pago del contrato licitado, al pago de dichas obligaciones, y acreditar que la totalidad de las obligaciones se encuentran liquidadas al cumplirse la mitad del periodo de ejecución del contrato, con un máximo de seis meses.





Esta empresa procederá a dichos pagos y presentará al **SERVICIO** los comprobantes y planillas que demuestran el total cumplimiento de la obligación.

Nombre del OFERENTE y/o Representante Legal **Mauricio Javier Fernández Morales**

Run del OFERENTE y/o Representante Legal **N°7.019.806-1**

Firma del OFERENTE y/o Representante Legal _____

Fecha **Santiago 21 de septiembre de 2017**

DIRECCIÓN NACIONAL
 Calle 1071, Santiago, Chile. Teléfono: 56 2 2601 0000 - Telex: 330113300 www.servicioregistrocivil.gob.cl

CALIDAD CALIDEZ COOPERACIÓN

ANEXO N° 7 DECLARACIÓN JURADA SIMPLE**Artículo 4º, inciso 6º, Ley N° 19.886****De no encontrarse afecto a las inhabilidades contempladas en este artículo.**

1.





- Este documento debe ser suscrito por el Oferente individual
- En el caso de Consorcio, este documento debe ser suscrito por los representantes legales de todos sus integrantes y por el representante legal del Consorcio.
- Además, se deberá proceder a la individualización de las Empresas miembros del Consorcio Oferente (nombre, RUT o similar en caso de tratarse de empresas extranjeras, domicilio social) y Porcentajes de Participación comprometida en el Consorcio Oferente:

2.

Yo, **Mauricio Javier Fernández Morales**, RUT: N° 7.019.806-1, representante legal de la empresa **Ingeniería y Construcción TOTEM Ltda.** RUT: N° 76.382.302-4 /persona natural/, declaro bajo juramento que la empresa que represento cumple con lo dispuesto en el Artículo 4º, inciso sexto, de la Ley 19.886, de Bases sobre Contratos Administrativos de Suministro y Presentación de Servicios, que al efecto señala:

"Ningún órgano de la Administración del Estado y de las empresas y corporaciones del Estado o en que éste tenga participación, podrá suscribir contratos administrativos de provisión de bienes o prestación de servicios con los funcionarios directivos del mismo órgano o empresa, ni con personas unidas a ellos por los vínculos de parentesco descritos en la letra b) del Artículo 54 de la ley N° 18.575, ley Orgánica Constitucional de Bases Generales de la Administración del Estado, ni con sociedades de personas de las que aquéllos o éstas formen parte, ni con sociedades comanditas por acciones o anónimas cerradas en que aquéllos o éstas sean accionistas, ni con sociedades anónimas abiertas en que aquéllos o éstas sean dueños de acciones que representen el 10% o más del capital, ni con los gerentes, administradores, representantes o directores de cualquiera de las sociedades antedichas". Cumpliendo así con lo dispuesto en el Artículo 4º, inciso sexto, de la Ley N° 19.886, de Bases sobre Contratos Administrativos de Suministro y prestación de Servicios.

Nombre del Oferente y/o del Representante Mauricio Fernández Morales**Firma del oferente y/o del Representante****Fecha Santiago 21 de septiembre de 2017**

DIRECCIÓN NACIONAL
 CALIDAD CALIDEZ CGLADIFICACIÓN

Calle No. 1272, Santiago, Chile. Teléfono: +56 2 2611 1000 - 2611 1100 www.registrocivil.gub.cl - www.identificacion.gub.cl

ANEXO 8: DECLARACIÓN JURADA SIMPLE DE LOS PRINCIPALES SOCIOS Y/O ACCIONISTAS

1. El presente anexo deberá ser llenado, obligatoriamente por todas aquellas sociedades que no tengan ingresadas y actualizadas esta información en el Registro Electrónico de Proveedores del Estado (Chileproveedores)
2. Registre para cada socio el RUN, nombre y porcentaje de participación en la sociedad informada. Es importante que este recuadro totalice el 100 % de la propiedad.
3. Para Sociedades que eventualmente constan con muchos socios, indicar solo los 12 de mayor participación, agregando una línea final de "Otros" para totalizar el 100%.

DECLARACIÓN JURADA

Conforme al inciso 3° de la letra a) del artículo 54 del D.F.L. N° 1/19.653 que Fija el Texto Refundido, Coordinado y Sistemizado de la Ley N° 18.575, Orgánica Constitucional de Bases Generales de la Administración del Estado

Yo, **Mauricio Javier Fernández Morales**, cédula de identidad N° 7.019.806-1 con domicilio en **Heriberto Covarrubias 722**, Comuna de Ñuñoa, Santiago en representación de **Ingeniería y Construcción TOTEM Ltda.**, RUN N° **76.362.302-4**, del mismo domicilio, declaro que los siguientes son los socios vigentes a esta fecha.

Tipo de Sociedad: Limitada

N°	RUN Socio	Nombre de los Socios	% de Participación en la Sociedad
1	13.027.762-4	Carlos Alberto Quiroz Lagos	33,33%
2	7.019.806-1	Mauricio Javier Fernández Morales	33,33%
3	10.504.525-5	Juan Luis Yáñez Rofhen	33,33%
4			
5			
6			
7			
8			
9			
10			
11			
12			
Total %			100

Nota:

- Deben indicarse al menos los 12 socios de mayor participación.

Nombre del Representante Legal de la Empresa

Mauricio Javier Fernández Morales

Firma del Representante Legal de la Empresa

RUN del Representante Legal de la Empresa N° 7.019.806-1

Fecha Santiago 21 de septiembre de 2017



[Handwritten signature]

SERVICIO NACIONAL

CALIDEZ

CREATIVACION

ANEXO N° 9 DECLARACIÓN JURADA SIMPLE SOBRE RESPONSABILIDAD PENAL DE LAS PERSONAS JURÍDICAS.**DECLARACIÓN JURADA**

Yo, **Mauricio Javier Fernández Morales**, cédula de identidad N° 7.019.806-1, con domicilio en Heriberto Covarrubias 722, comuna de Ñuñoa, Santiago, en representación de **Ingeniería y Construcción TOTEM Ltda.**, RUT N° 76.382.302-4, del mismo domicilio, declaro que la empresa **Ingeniería y Construcción TOTEM Ltda.** no ha sido sancionada con la prohibición establecida en los artículos 8° N° 2, y 10, aprobados por el artículo 1° de la Ley N° 20.393, sobre Responsabilidad Penal de las Personas Jurídicas en los delitos que indica.

Nombre del Representante Legal Mauricio Javier Fernández Morales

Rut del Representante Legal N° 7.019.806-1

Firma del Representante Legal _____

Fecha Santiago 21 de septiembre de 2017.





 DIRECCIÓN NACIONAL

 CALIDAD CALIDAD CALIDAD

 COLABORACIÓN

Servicio de Registro Civil e Identificación - DIRECCIÓN NACIONAL

2. Imputese el gasto que representa la suscripción del contrato que antecede, al Subtítulo 22, Ítem 06, Asignación 001, "Mantenimiento y Reparación de Edificaciones", del presupuesto vigente del Servicio de Registro Civil e Identificación.

3. Publíquese la presente Resolución, en la plataforma de licitaciones de ChileCompra www.mercadopublico.cl, bajo el número de adquisición 545854-12-LP17.

ANÓTESE



JORGE ÁLVAREZ VÁSQUEZ
Director Nacional (S)

Lo que transcribo para su conocimiento y demás fines



JUVENAL OSORIO SOTO
Jefe Departamento Desarrollo de las Personas (S)

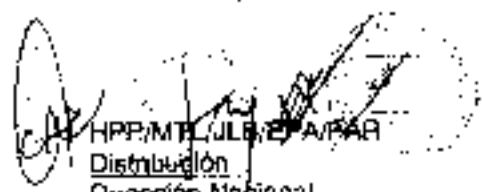

HPP/MTL/ULB/ET/AVP/AR
Distribución
Dirección Nacional
Departamento de Infraestructura e Inversión
Unidad de Compras
Archivo DDP

DIRECCIÓN NACIONAL

Capital, 722, Avenida 10, Santiago, Teléfono 56 21 291 1500 - (56 2) 211 1500 www.registrocivil.udp.cl www.cri.udp.cl

CALIDAD

CALIDEZ

COLABORACION



**CONTRATO
PARA EL SERVICIO DE HABILITACIÓN DE LA NUEVA OFICINA LO
BARNECHEA DEL SERVICIO DE REGISTRO CIVIL E IDENTIFICACIÓN.**

ID N° 545854-12-LP17

En Santiago de Chile, a 25 SET. 2017, entre el **Servicio de Registro Civil e Identificación**, en adelante el **SERVICIO**, RUT N° 61.002.000-3, representado por su Director Nacional (S), don Jorge Álvarez Vásquez, RUN N° 9.603.153-K, ambos domiciliados para estos efectos en Santiago, calle Catedral N°1772, e **Ingeniería y Construcción Tótem Ltda.**, RUT N° 76.382.302-4, debidamente representada por el señor Mauricio Javier Fernández Morales, RUN N° 7.019.806-1, ambos domiciliados para estos efectos en Heriberto Covarrubias N° 722, comuna de Ñuñoa, Santiago, en adelante el **CONTRATISTA**, se ha convenido lo siguiente:

PRIMERO: Aspectos generales

El presente contrato tiene por objeto regular la relación entre el **CONTRATISTA** y el **SERVICIO**, para el servicio de **Habilitación para la Nueva Oficina Lo Barnechea del Servicio de Registro Civil e Identificación**, considerando lo requerido en la sección **10. ESPECIFICACIONES TÉCNICAS**, de las bases de licitación pública, y sus Anexos, en la forma y bajo las condiciones que se señalan en las cláusulas siguientes.

SEGUNDO: Celebración y firma del Contrato

Previo a la suscripción del contrato el **CONTRATISTA**, deberá entregar al **SERVICIO**:

1. Garantía de Fiel Cumplimiento del Contrato.
2. Certificado emitido por la respectiva Inspección del Trabajo, o bien, por alguna de las empresas certificadoras de la Ley N° 20.123 (entidades de verificación), que acredite el cumplimiento de las obligaciones laborales y previsionales de los trabajadores, con una antigüedad no superior a treinta (30) días, contados desde la fecha de su emisión.

DIRECCIÓN DE LICITACIONES

Lejos 1233 - 19705500 - Calle Maipo 1233, Santiago - Teléfono: 2240 1233 - Fax: 2240 1233 - Correo: licitaciones@servicioregistro.cl

  CALIDAD   CALIFICACIÓN  COLABORACIÓN

Con todo, se admitirá la celebración del Contrato con el **CONTRATISTA** si este registra saldos insolutos de remuneraciones o cotizaciones de seguridad social con sus trabajadores actuales o con trabajadores contratados en los últimos dos años, con la condición que los primeros estados de pago del contrato licitado deberán ser destinados al pago de dichas obligaciones, debiendo el **CONTRATISTA** acreditar que la totalidad de las obligaciones se encuentran liquidadas al cumplirse la mitad del periodo de ejecución del Contrato, con un máximo de seis meses. El **SERVICIO** exigirá que el **CONTRATISTA**, en este evento, proceda a dichos pagos y le presente los comprobantes y planillas que demuestren el total cumplimiento de la obligación. El incumplimiento de estas obligaciones por parte del **CONTRATISTA** dará derecho al **SERVICIO** a dar por terminado el Contrato, pudiendo llamarse a una nueva Licitación, en la que el **CONTRATISTA** adjudicado no podrá participar. Para estos efectos, el **CONTRATISTA** deberá acompañar el **ANEXO N° 6: DECLARACIÓN JURADA SIMPLE SOBRE DESTINO DE LOS PRIMEROS PAGOS**, de las Bases de Licitación.

3. Nómina de los **SUBCONTRATISTAS** y su personal.
4. Declaración jurada simple, de acuerdo a lo señalado en el **ANEXO N°7: DECLARACIÓN JURADA SIMPLE**. De no encontrarse afecto a las inhabilidades contempladas en el Artículo 4°, inciso 6°, Ley N°19.886.
5. Declaración conforme al **ANEXO N° 8: DECLARACIÓN JURADA SIMPLE DE LOS PRINCIPALES SOCIOS Y/O ACCIONISTAS**, según corresponda.
6. Declaración solicitada conforme al **ANEXO N° 9: DECLARACIÓN JURADA SIMPLE SOBRE RESPONSABILIDAD PENAL DE LAS PERSONAS JURÍDICAS**, que acredite que no ha sido sancionado con la prohibición establecida en el artículo 8°, número 2, y artículo 10, aprobados por el artículo 1° de la Ley N° 20.393, en los delitos que indica, según corresponda.
7. **ANEXO N° 10: DECLARACIÓN JURADA SIMPLE SOBRE ACEPTACIÓN Y CUMPLIMIENTO DEL REGLAMENTO PARA LA APLICACIÓN DEL ARTÍCULO 66 BIS DE LA LEY N° 16.744, EN EL EVENTO QUE LOS TRABAJADORES INVOLUCRADOS AGRUPEN EN SU CONJUNTO A MÁS DE CINCUENTA (50) TRABAJADORES.**
8. Copia del documento en el que conste el nombre del(los) representante(s) legal(es) del **CONTRATISTA** y de los poderes de los cuales está investido para representarlo y obligarlo, los cuales no deben tener una vigencia superior a seis (6) meses.
9. Póliza de Seguros, conforme a lo establecido en la cláusula **DECIMOSEPTIMO: PÓLIZA DE SEGUROS DE RESPONSABILIDAD CIVIL.**







El **CONTRATISTA**, para la suscripción del Contrato, deberá estar inscrito en el Registro Electrónico de Proveedores del Estado www.Chileproveedores.cl. En caso que el **CONTRATISTA** no esté inscrito en Chileproveedores, deberá inscribirse dentro del plazo de quince (15) días, contado desde la notificación de la Adjudicación.

TERCERO: Garantía de fiel cumplimiento del Contrato

El **CONTRATISTA** entrega al momento de la firma del Contrato una Póliza de Fianza HDI N° 01-56-181810, como Garantía de Fiel Cumplimiento del Contrato, pagadero a la Vista, con carácter de irrevocable y a nombre del “**Servicio de Registro Civil e Identificación, RUT 61.002.000-3**”, expresado en pesos chilenos, por un valor de **seis millones novecientos noventa y un mil ochocientos veinte pesos (\$6.991.820.-)**, correspondiente al diez por ciento (10%) del monto del contrato, incluido el Impuesto al Valor Agregado, con la siguiente glosa: “**Garantía por Fiel Cumplimiento del contrato por el servicio de habilitación para la nueva Oficina Lo Bamechea, del Servicio de Registro Civil e Identificación**”, emitida con fecha 21 de septiembre de 2017, y con vencimiento el 11 de mayo de 2018, cumpliendo así con la vigencia exigida por toda la duración del contrato y con los ciento ochenta (180) días corridos después de terminado el mismo, y será devuelta una vez que transcurra el plazo de su vigencia.

El **SERVICIO**, en caso de término anticipado del Contrato, por causa imputable al **CONTRATISTA**, podrá hacer efectiva la Garantía de Fiel Cumplimiento del Contrato de acuerdo a lo especificado en la cláusula **VIGÉSIMO: Término anticipado del Contrato**, del presente instrumento.

CUARTO: Variación, disminución y/o aumento de obra

Por razones de buen servicio y/o que busquen llevar a un mejor término el trabajo contratado, el **SERVICIO** podrá requerir del **CONTRATISTA** la variación, disminución y/o aumento de las obras originalmente previstas hasta por un máximo de un treinta por ciento (30%) del precio total del Contrato suscrito entre las partes, siempre que se relacionen directamente con la obra contratada y existan las disponibilidades presupuestarias suficientes, en cuyo caso podrá estipularse además la ampliación y/o disminución de los plazos del Contrato.

Para efectos de la determinación del precio de dichos trabajos, se considerará lo siguiente:

1. Los precios contemplados para cada partida en la cotización o presupuesto ofertado por el **CONTRATISTA**, debiendo conservar las mismas condiciones ofertadas originalmente.
2. Para el caso que se consideren ítems no contemplados en el Contrato, pero que

DIRECCIÓN NACIONAL
SERVICIO DE REGISTRO CIVIL E IDENTIFICACIÓN

CALIFICADO

CALIDEX

COORDINADOR

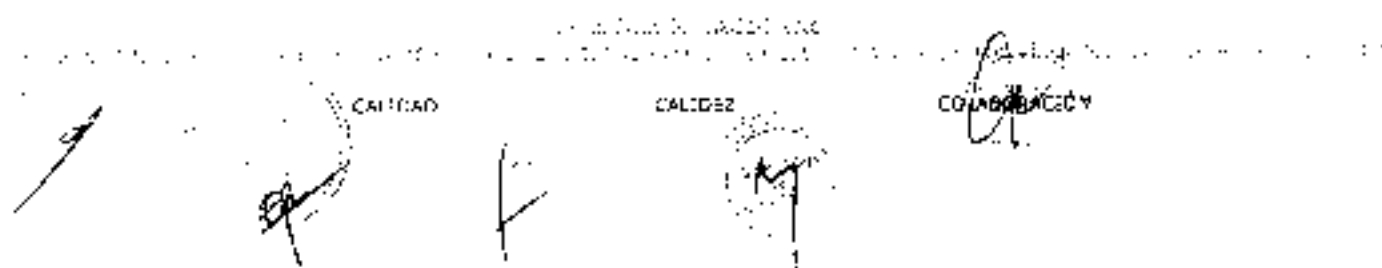

se relacionen directamente con el servicio contratado, los precios deberán convenirse entre el **SERVICIO** y el **CONTRATISTA**, teniendo en consideración los precios de mercado y los plazos en que se ejecutarán las obras, para lo cual el **CONTRATISTA** deberá entregar al **SERVICIO**, para su aprobación, un presupuesto con el detalle de los precios unitarios y totales de cada una de las partidas.

Toda variación, disminución y/o aumento de la obra deberá contar con el visto bueno previo del Inspector Técnico de Obra (I.T.O.) y se traducirá en una modificación del Contrato aprobada mediante la correspondiente Resolución administrativa, la que deberá estar totalmente tramitada para ser eficaz.

En el caso de aumento de la obra, el **CONTRATISTA** deberá reemplazar la Garantía de Fiel Cumplimiento del Contrato, de acuerdo al nuevo monto del Contrato. En el evento de ampliación del plazo, esta garantía deberá ser reemplazada por otra que cubra todo el periodo de duración del Contrato, y cuya vigencia se extienda hasta por lo menos ciento ochenta (180) días corridos de terminado el mismo. Tratándose de una disminución de la obra y/o del plazo de duración del Contrato, el **CONTRATISTA** podrá solicitar el reemplazo de la Garantía de Fiel Cumplimiento presentada por otra que se encuentre acorde al nuevo monto del Contrato y cuya vigencia sea proporcional a la disminución del periodo aprobado, debiendo conservar su vigencia hasta por lo menos ciento ochenta (180) días corridos posteriores al nuevo periodo.

QUINTO: Precio y forma de pago

El precio único y total del contrato es la suma de **sesenta y nueve millones novecientos dieciocho mil doscientos pesos (\$69.918.200.-)**, IVA incluido.

El pago acordado se hará en dos (2) estados de pago. El primero de ellos cuando hayan transcurrido los primeros quince (15) días corridos de la ejecución de la obra desde la fecha del Acta de Entrega de Terreno, conforme el porcentaje de avance físico de las obras, en correspondencia a lo ofertado por el **CONTRATISTA**. Cumplido ese período, el **CONTRATISTA** podrá solicitar la presencia del I.T.O., con el objeto que este autorice la recepción parcial de la obra, debiendo detallarse el grado de avance respectivo, y autorizándose en consecuencia el pago proporcional al avance efectivo. El segundo y último estado de pago se realizará una vez que se haya ejecutado el ciento por ciento (100%) de la obra, previa recepción provisoria de la obra completa sin observaciones. Los pagos se realizarán contra presentación de las respectivas facturas por parte del **CONTRATISTA**, visadas conforme por el Encargado del Departamento de Finanzas y Contabilidad, previa conformidad del Inspector Técnico de Obra designado por el **SERVICIO**, quien será la persona encargada del control y evaluación del servicio prestado, para todos los estados de pago.







Una vez efectuada la total tramitación de la documentación que apruebe el Contrato, el **SERVICIO** pagará dentro de un plazo de treinta (30) días corridos a contar de la fecha de recepción de la factura, de acuerdo a lo indicado en el párrafo anterior.

El **SERVICIO** deberá exigir al **CONTRATISTA** la nómina de trabajadores dependientes involucrados en el período de prestación de los servicios; la copia autorizada del respectivo finiquito o del aviso enviado a la Inspección del Trabajo que corresponda, en el evento que se haya puesto término a la relación laboral de uno o más trabajadores; y copia de las planillas de pago de cotizaciones previsionales y de salud del personal contratado. Sin perjuicio de lo dispuesto en el artículo 183-C del Código del Trabajo, para verificar el cumplimiento de las obligaciones mencionadas, el **SERVICIO** podrá exigir un certificado emitido por la respectiva Inspección del Trabajo, o bien, por alguna de las empresas certificadoras de la Ley 20.123 (entidades de verificación) o algún otro medio idóneo, que acredite que no existen reclamos pendientes en contra del contratista por concepto de deudas previsionales o de remuneraciones de los trabajadores asignados a los servicios.

SEXTO: Provisión de recursos

Todos los recursos humanos y físicos, tales como equipos, materiales, etc., necesarios para llevar a cabo la prestación de los servicios, serán provistos y de cargo del **CONTRATISTA**.

SEPTIMO: Vigencia del Contrato

El contrato entrará en vigencia a partir de la fecha de la total tramitación de la Resolución que lo aprueba.

Sin perjuicio de lo anterior, por razones de buen servicio, el proveedor adjudicado podrá comenzar a prestar los servicios correspondientes a partir de la fecha de suscripción del Contrato, de lo que se deberá dejar constancia en el mismo. En este caso el **SERVICIO** no efectuará pagos sino hasta la entrada en vigencia del Contrato por la total tramitación de la Resolución que lo aprueba.

La Resolución que aprueba el Contrato será notificada por correo electrónico al **CONTRATISTA** y publicada en la Plataforma de Licitaciones de ChileCompra www.mercadopublico.cl. Esta notificación no incidirá en la vigencia del mismo.

OCTAVO: Duración del Contrato

La duración del contrato será de veintinueve (29) días corridos, y se contará una vez que éste entre en vigencia, y que el **SERVICIO** ponga a disposición del

The image shows several handwritten signatures and official stamps. On the left, there is a signature. In the center, there is a circular stamp with the word 'CALIDAD' inside, and another signature over it. To the right, there are two more circular stamps, one with 'CALIDAD' and another with 'CORPORACIÓN', each with a signature over it.

CONTRATISTA, los espacios físicos donde se realizará el servicio de habilitación para la Nueva Oficina Lo Barnechea, en la Región Metropolitana, esto es, en El Rodeo N° 12.777, de la comuna de Lo Barnechea. De lo anterior se dejará constancia en el Acta de Entrega de terreno respectiva.

NOVENO: Domicilio del contratista para los efectos legales

El **CONTRATISTA** se entenderá domiciliado en la comuna y ciudad de Santiago de Chile, para todos los efectos legales derivados del Contrato.

DÉCIMO: Confidencialidad

El **CONTRATISTA** deberá guardar confidencialidad de todos los antecedentes, reservados, que del **SERVICIO** conozca con motivo de la presente Licitación y no podrá hacer uso de éstos para fines ajenos a las presentes Bases, y bajo ninguna circunstancia podrá, por cualquier título y/o medio revelar, difundir, publicar, vender, ceder, copiar, reproducir, interferir, interceptar, alterar, modificar, dañar, inutilizar, destruir, en todo o en parte esta información, ya sea durante la vigencia del contrato, como después de su término.

Esta prohibición afecta al **CONTRATISTA**, su personal directo e indirecto, sus consultores, subcontratistas y personal de éstos, en cualquier calidad que se encuentren ligados al Proyecto en todas sus etapas, y su responsabilidad será solidaria respecto de éstos, incluso después de la expiración del contrato.

En caso de incumplimiento de esta cláusula, el **SERVICIO** podrá terminar anticipadamente el contrato, de acuerdo a lo especificado en la cláusula **VIGÉSIMO: Término anticipado del Contrato**, del presente instrumento, encontrándose facultado para cobrar la Garantía de Fiel Cumplimiento del Contrato, sin perjuicio de iniciar las acciones legales procedentes.

UNDÉCIMO: Solución de controversias y legislación aplicable

El presente contrato se regirá por las leyes de la República de Chile y se serán aplicables todas las leyes y sus modificaciones que entraren en vigencia durante el periodo de duración de éste y que tuvieren relación con la materia. Cualquier desacuerdo que se presente entre las partes será sometido a los Tribunales Ordinarios de Justicia.

DUODÉCIMO: Subcontrataciones

El **CONTRATISTA** podrá subcontratar parcialmente alguno de los servicios necesarios para el cumplimiento del contrato, previo conocimiento y autorización del Administrador del contrato por parte del **SERVICIO**. Sin perjuicio de lo anterior, será el **CONTRATISTA** el que mantendrá la responsabilidad ante el **SERVICIO** por la

 The image shows three handwritten signatures and three circular stamps. The stamps are labeled 'CALZADO', 'CALDEZ', and 'COMERCIALIZACIÓN'. The signatures are written in black ink over the stamps.

DECIMOCUARTO: Derecho a veto

El **SERVICIO** tendrá derecho a vetar al personal del **CONTRATISTA**, y a sus subcontratistas con expresión de causa, siempre que ello no implique una discriminación arbitraria.

El **SERVICIO** se reserva el derecho de solicitar al **CONTRATISTA**, cuando lo estime pertinente, información del personal relativa al nombre completo, el número de Rol Único Nacional (RUN) y una autorización escrita de éstos para verificar sus antecedentes penales.

DECIMOQUINTO: Designación de administradores del Contrato

La persona que actuará como Administrador del Contrato por parte del **SERVICIO** es doña Fabiola Osses Céspedes, Arquitecto del Departamento de Infraestructura e Inversión; correo electrónico fosses@registrocivil.gob.cl; teléfono 2261 14171.

En caso de ausencia, por cualquier motivo, actuará como su reemplazo don José Manuel Bruna Silva, Ingeniero del Departamento de Infraestructura e Inversión; correo electrónico jbruna@registrocivil.gob.cl; teléfono 2261 14172.

La persona que actuará como Administrador del Contrato por parte del **CONTRATISTA** es el señor Mauricio Fernández, correo electrónico mfernandez@itotem.cl, teléfonos 232659027 / 92015656. Asimismo, en caso de ausencia de la persona citada, actuará en su reemplazo, don Juan Yáñez Rothen, correo electrónico jyanez@itotem.cl, fono 232659027.

La comunicación y coordinación entre el **SERVICIO** y el **CONTRATISTA** se efectuarán por intermedio de sus respectivos Administradores.

Cualquier aviso, notificación, aprobación u otra comunicación que se requiera o permita efectuar este Contrato, deberá enviarse por carta certificada dirigida a los domicilios indicados en la comparecencia o a cualquier otra dirección que se indique a futuro mediante aviso previo, también por escrito.

Cualquier aviso o comunicación se considerará notificada a contar del tercer (3er) día siguiente a su recepción en la oficina de Correos que corresponda.

Las funciones del Administrador del Contrato del **SERVICIO** comprenderán a lo menos:

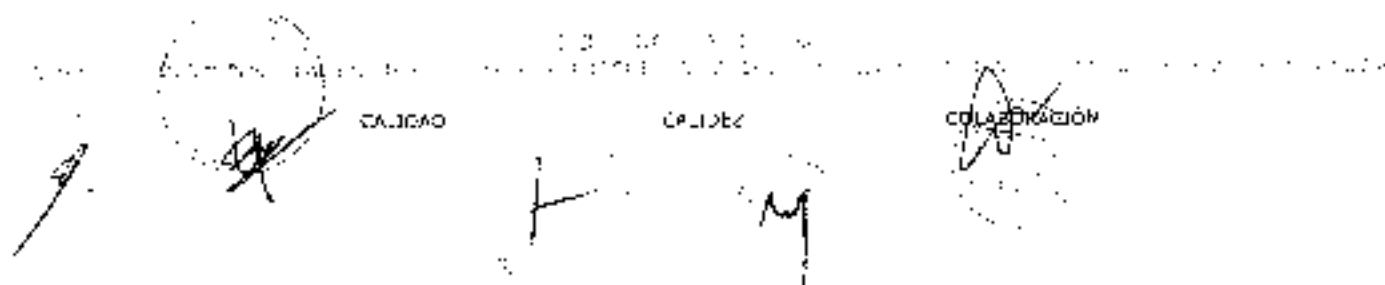
The image shows three handwritten signatures and three circular stamps. The first signature is on the left, followed by a stamp labeled 'CALIFICADO'. The second signature is in the middle, followed by a stamp labeled 'CALIFICADO'. The third signature is on the right, followed by a stamp labeled 'COORDINACIÓN'. The stamps are circular and contain some illegible text.

7. Administrar el libro de obras, haciendo un seguimiento de los cambios, acuerdos y compromisos definidos en reuniones.
8. Revisar y aprobar estados de pago
9. Proponer medidas para solucionar conflictos e incumplimientos del contrato.
10. Apoyar el cuidado y protección del personal y las instalaciones.

En consecuencia, el rol del Inspector Técnico de Obra tiene su mayor participación en la etapa de control y ejecución de las obras, y también organiza y resuelve todos los detalles del término de las obras en la etapa de cierre de un proyecto, todo lo cual tiene un efecto permanente en la estabilidad, durabilidad, habitabilidad y estética de la obra.

Durante el periodo de ejecución de la obra habrá a lo menos un inspector técnico.

DECIMOSEPTIMO: Póliza de Seguros de Responsabilidad Civil

Será responsabilidad del **CONTRATISTA**, contratar a su costo, los seguros destinados a cubrir daños, perjuicios, deterioros y pérdidas de bienes, sean estos de propiedad del **SERVICIO** o de sus funcionarios, ocasionados por su personal dentro de los horarios de trabajo convenido. La duración de esta póliza deberá prolongarse durante toda la vigencia del contrato.

El **CONTRATISTA** debe presentar una póliza de seguro de responsabilidad civil, a su cargo y a favor del **SERVICIO**, por un monto de quinientas (500) Unidades de Fomento. El **CONTRATANTE**, en el evento de producirse un siniestro, asumirá los deducibles que puedan generarse con motivo de las coberturas de los seguros contratados, pudiendo el **SERVICIO** descontar los pagos por dichos conceptos de las facturas pendientes, si no diere cumplimiento a dicha exigencia.

El **CONTRATISTA** acreditará ante el **SERVICIO** el cumplimiento de la obligación anterior, mediante un certificado del Asegurador en que consten los seguros contratados y con copia autorizada de las pólizas.

DECIMOCTAVO: Multas

El **SERVICIO** aplicará multas, por causas imputables al **CONTRATANTE**, en los siguientes casos:

a) MULTAS POR ATRASO EN LA EJECUCIÓN DEL TRABAJO

- i) El **SERVICIO** aplicará al **CONTRATISTA** por cada día de atraso, contados en

AUTORIZACIONES

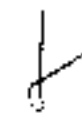
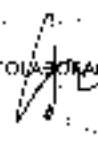
 CAJALIZ	 CAJALIZ	 COORDINACION
--	--	---

forma corrida, en el plazo fijado para la ejecución del trabajo, una multa equivalente al cero coma uno por ciento (0.1%) del total del monto neto del contrato durante los primeros diez (10) días de atraso y del cero coma quince por ciento (0.15%) del monto neto del Contrato a partir del undécimo (11º) día. Para la aplicación de esta multa se fija como tope catorce (14) días corridos.

ii) En caso que el **CONTRATISTA** no cumpla totalmente con la calidad y condiciones de los servicios ofrecidos y señalados tanto en las Especificaciones Técnicas como en la Oferta realizada, se aplicará una multa equivalente a un cinco por ciento (5%) del valor neto contratado por cada incumplimiento. Para la aplicación de esta multa se fija como tope un veinte por ciento (20%) del valor neto contratado.

Para estos efectos, se entenderá que el **CONTRATISTA** no cumple totalmente con la calidad y condiciones ofrecidas si el servicio contratado se presta en condiciones de mala calidad, o no se cumple con los aspectos mínimos requeridos en el Contrato, o cuando no se da cumplimiento efectivo a uno cualquiera de los requerimientos que se indican en las Especificaciones Técnicas.

En el evento de alcanzar el tope establecido para los literales i) y ii) de esta letra, el **SERVICIO** podrá poner término anticipado al Contrato y efectuar el cobro de la Garantía de Fiel Cumplimiento del Contrato.

b) MULTAS POR INCUMPLIMIENTO DE LA OBLIGACIÓN DE INFORMAR RESPECTO DEL CUMPLIMIENTO DE OBLIGACIONES LABORALES Y PREVISIONALES

En caso que el **CONTRATANTE** no entregue la documentación exigida por el **SERVICIO** para cursar el pago, a que se refiere el párrafo final de la cláusula **QUINTO: Precio y forma de pago**, se le aplicará una multa por no entrega de información de una (1) U.F. por cada día de atraso, con un tope de diez (10) U.F., reservándose el **SERVICIO** la facultad de poner término anticipado al Contrato y efectuar el cobro de la Garantía de Fiel Cumplimiento de Contrato, en caso de no cumplirse con esta obligación de informar.

El valor de la Unidad de Fomento (U.F.) corresponderá al publicado por el Banco Central de Chile para el último día hábil del mes inmediatamente anterior a la fecha del cobro de la multa.

c) NORMAS GENERALES SOBRE MULTAS

Se considerará incumplimiento grave el que las multas acumuladas, cualquiera sea su naturaleza, excedan del treinta (30%) por ciento del valor del Contrato, situación en la cual el **SERVICIO** hará efectiva la Garantía de Fiel Cumplimiento del Contrato,

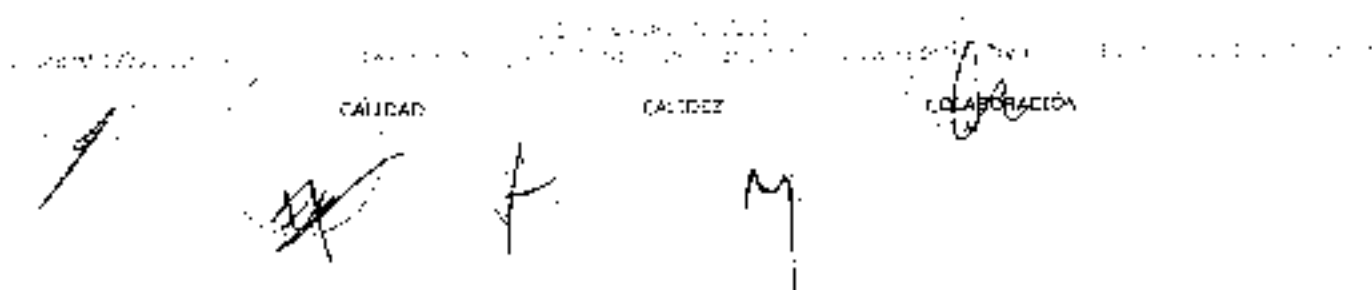

y pondrá término anticipado al contrato en conformidad con lo señalado en la cláusula **VIGÉSIMO: Término anticipado del contrato**, del presente Contrato.

Procedimiento de aplicación de multas



Es obligación del Administrador de Contrato del **SERVICIO** controlar y verificar el correcto cumplimiento de las obligaciones que el Contrato impone al **CONTRATISTA**, dentro de los plazos y en la forma establecida en el mismo.

Detectada una situación que amerite la aplicación de multas por parte del Administrador del Contrato del **SERVICIO**, este notificará al **CONTRATISTA** por carta certificada, indicando el incumplimiento cometido, los hechos que lo constituyen y el monto de la multa que correspondería. A contar de la notificación de la comunicación precedente, el **CONTRATISTA** tendrá un plazo de cinco (5) días para presentar sus descargos ante el citado Administrador, acompañando todos los antecedentes que estime pertinentes.

Vencido el plazo sin presentar descargos o rechazados estos en todo o parte, el Administrador del Contrato del **SERVICIO** preparará un informe detallado de las obligaciones contractuales infringidas y, en su caso, determinará el monto de la multa. Este informe será fundamento, entre otros antecedentes, de la Resolución Exenta de la Dirección Nacional del **SERVICIO** que aplique la multa.

La Resolución del **SERVICIO** que aplique multas será notificada por carta certificada al **CONTRATANTE** y deberá pronunciarse sobre los descargos presentados, si existieren, y publicarse oportunamente en el Sistema de Información. **En contra de dicha resolución, procederán los recursos contenidos** en la Ley N° 19.880, que establece Bases de los Procedimientos Administrativos que rigen los Actos de los Órganos de la Administración del Estado, de acuerdo a lo expresado en el artículo 79 ter del Reglamento de Compras Públicas. Conforme a la Ley N° 19.880, ya citada, el **CONTRATANTE** podrá interponer un recurso de reposición, dentro del plazo de 5 días hábiles, acompañando todos los antecedentes pertinentes. El jefe superior del **SERVICIO** resolverá dentro del plazo de 30 días hábiles, rechazando o acogiendo la reposición, y si acoge el recurso podrá modificar, reemplazar o dejar sin efecto el acto administrativo que se repone. Esto se notificará al **CONTRATANTE** mediante carta certificada y deberá publicarse en el Sistema de Información de ChileCompra. Las notificaciones por carta certificada, se entenderán practicadas a contar del tercer día siguiente a su recepción, en la Oficina de Correos que corresponda.

En conformidad a la Ley N° 19.880, la aplicación de las multas se realizará administrativamente, se expresarán en pesos chilenos (\$) y deberán ser pagadas por el **CONTRATISTA** al **SERVICIO** dentro del quinto (5°) día hábil siguiente a la notificación de la aplicación de la misma o a la notificación del rechazo total o parcial

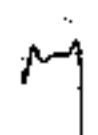
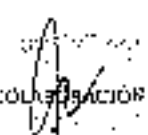
Oficina de Registro Civil e Identificación
 CA. 15F7
 COOPERACIÓN

del reclamo. El pago se realizará en la Unidad de Tesorería Nacional del **SERVICIO**, dependiente del Departamento Nacional de Finanzas y Contabilidad de la Subdirección de Administración y Finanzas del **SERVICIO**, mediante cheque nominativo cruzado a nombre del Servicio de Registro Civil e Identificación. En caso que una multa no sea pagada, el **SERVICIO** retendrá el pago de la factura correspondiente y transcurridos treinta (30) días corridos contados desde la notificación al **CONTRATISTA** de la aplicación de la multa o el rechazo total o parcial del reclamo interpuesto en contra de la multa, sin que esta haya sido cancelada, el **SERVICIO** procederá a descontar dicho monto del estado de pago.

Esta multa podrá aplicarse siempre que el **SERVICIO** no haya calificado el incumplimiento como consecuencia de caso fortuito o de fuerza mayor.

DECIMONOVENO: Término normal del Contrato

El contrato terminará una vez transcurrido el plazo a que se refiere la cláusula **OCTAVO: Duración del Contrato**.

VIGÉSIMO: Término anticipado del Contrato

El **SERVICIO** podrá poner modificar o poner término anticipadamente al Contrato, y reservarse el derecho de iniciar las acciones legales en resguardo del interés fiscal, de conformidad con las causales establecidas en el artículo 13 de la Ley N° 19.886, y artículo 77 del Decreto Supremo N° 250, de 2004, del Ministerio de Hacienda, y en los siguientes casos:

- a) Resciliación o mutuo acuerdo entre el **CONTRATISTA** y el **SERVICIO**.
- b) Incumplimiento grave de las obligaciones contraídas por el **CONTRATISTA**.
- c) Estado de notoria insolvencia del **CONTRATISTA**, a menos que se mejoren las cauciones entregadas o las existentes sean suficientes para garantizar el cumplimiento del Contrato.
- d) Por exigirlo el interés público o la seguridad nacional.
- e) Disolución del **CONTRATISTA**, cuando se trate de sociedad, sin tener continuador legal.
- f) Que el **CONTRATISTA** no dé cumplimiento a las obligaciones indicadas en el inciso 2° del artículo 4° de la Ley N° 19.886, relacionadas con el pago de remuneraciones y cotizaciones de seguridad social, respecto de sus actuales trabajadores o de trabajadores contratados en los últimos dos (2) años.

The image shows the bottom portion of a document with several handwritten signatures and official stamps. From left to right, there is a signature, a stamp labeled 'CALIDAD' with a signature over it, a stamp labeled 'CALIFICAZ' with a signature over it, and a stamp labeled 'COOPERACION' with a signature over it.

- g) Que el **CONTRATISTA** incurra en incumplimiento grave de las obligaciones contraídas, como ocurre en el caso en que las multas aplicadas excedan el límite máximo estipulado en la cláusula **DECIMOCTAVO: Multas**, del presente Contrato, o cuando no se cumplan los estándares técnicos de calidad ofrecidos por el **CONTRATISTA** en el Contrato, o cuando exista negativa, sin causa justificada, de prestar cualquiera de los servicios a los que se hubiere comprometido, y cualquier acción u omisión imputable al proveedor que dificulte o impida la ejecución del servicio contratado.
- h) Que el **CONTRATISTA**, sus consultores, subcontratistas y personal directo o indirecto, no mantengan la confidencialidad de la información, reservada o no, de que tomen conocimiento con motivo del Contrato.

Las modificaciones al Contrato podrán efectuarse con la finalidad de lograr un mejor cumplimiento de los objetivos del Contrato o de hacerse cargo de situaciones imprevistas, ocurridas durante la ejecución del mismo, y que incidan en su normal desarrollo. Las modificaciones no podrán alterar la aplicación de los principios de estricta sujeción a las Bases y de igualdad de los oferentes, así como tampoco podrá aumentarse el monto del Contrato más allá de un treinta por ciento (30%) del monto originalmente pactado.

En todo caso, las modificaciones del Contrato siempre deberán constar en un instrumento suscrito por ambas partes, el que deberá ser aprobado mediante Resolución que será sometida a la misma tramitación administrativa que la Resolución mediante la cual se haya aprobado el Contrato.

En los casos en que el **CONTRATISTA** incurra en una causal de término anticipado del Contrato que diga relación con las obligaciones que le sean imputables, el **SERVICIO** hará efectiva la Garantía de Fiel Cumplimiento del Contrato, sin perjuicio de iniciar las acciones legales que estime pertinente.

VIGÉSIMO PRIMERO: Casos fortuitos

Si durante la ejecución de la obra se producen atrasos parciales ocasionados por fuerza mayor o caso fortuito, los que deberán estar ajustados al cumplimiento de los supuestos establecidos en el artículo 45 del Código Civil, el **CONTRATISTA** deberá comunicarlo por escrito al Departamento de Infraestructura e Inversión, dependiente de la Subdirección de Operaciones, antes que transcurran diez (10) días corridos desde que se hayan producido. Concluido este periodo no se aceptará justificación alguna.

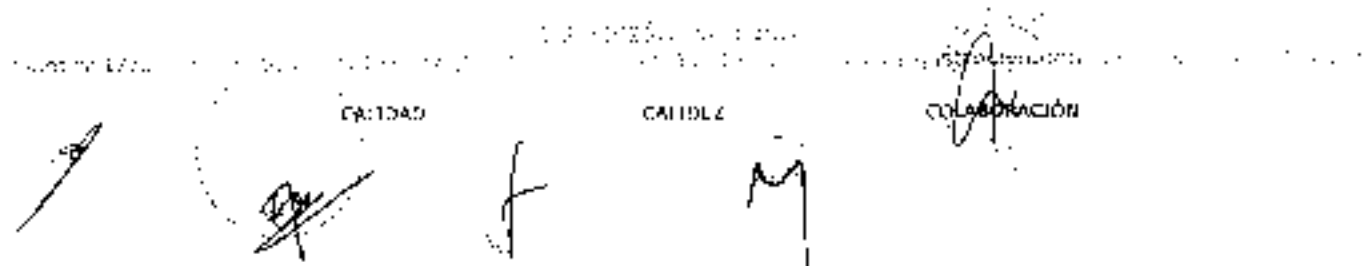

El CONTRATISTA: 

El SERVICIO: 

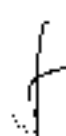
El CONTRATISTA: 

El SERVICIO: 

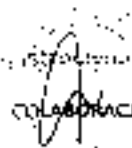
El CONTRATISTA: 

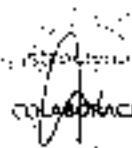
El SERVICIO: 

La jefatura del Departamento citado, junto con un informe del I.T.O., examinará las razones invocadas por el **CONTRATISTA** para justificar los atrasos y resolverá la aprobación o desestimación de la justificación, y consecuentemente la aceptación o rechazo de la ampliación del plazo, informando por escrito de lo resuelto al **CONTRATISTA**. En caso de no acoger las razones invocadas por el **CONTRATISTA**, se aplicará la correspondiente multa por medio del procedimiento que establece la cláusula **DECIMOCTAVO: Multas** del presente Contrato. Lo mismo ocurrirá si el **CONTRATISTA** no notifica por escrito los atrasos parciales, por las razones y en el período otorgado para ello en esta sección.

VIGÉSIMO SEGUNDO: Prórroga para reconstrucción de obras defectuosas

Las interrupciones que puedan experimentar las obras a consecuencia del rechazo por el I.T.O. de materiales o de ejecución defectuosa de las obras que no cumplen las condiciones del Contrato, no autorizan al **CONTRATISTA** para solicitar prórroga del plazo.

Solo el **SERVICIO** podrá conceder prórroga del plazo por necesidad de reconstruir las obras defectuosas, cuando estas, habiendo sido aceptadas por el I.T.O., no puedan atribuirse a mala fe, falta de atención o incompetencia de parte del **CONTRATISTA**, y sin que ello importe aumento de precio.

VIGÉSIMO TERCERO: Recepción provisoria de las obras

• **Obra terminada sin observaciones**

Una vez terminados los trabajos, el **CONTRATISTA** solicitará por escrito al I.T.O. la recepción de las obras, acompañando un Certificado de cumplimiento de obligaciones laborales y previsionales para todo el período que abarcó la ejecución de la obra, acreditando que no existen reclamos pendientes relativos a ella. Este documento también será exigible para los subcontratistas.

El I.T.O. verificará el fiel cumplimiento de los planos y especificaciones técnicas de la contratación y determinará en el Libro de Obra, la fecha en la que el **CONTRATISTA** puso término a esta. Verificado el cabal cumplimiento, se dará curso a la recepción provisoria y se levantará un Acta que será suscrita por el I.T.O. y el **CONTRATISTA**.

Para estos efectos, y salvo estipulación en contrario, la obra se ejecutará en una sola etapa.

Se consignará como fecha de término de la obra la data de esta recepción provisoria. No se cursarán multas por atraso si la solicitud de recepción de las obras por parte

The image shows three handwritten signatures and three stamps. The stamps are labeled 'CALIDAD', 'CALIDEZ', and 'COOPERACIÓN'. The signatures are written in black ink and appear to be initials or names.

ejecución de las reparaciones y levantar un Acta de recepción provisoria, fijándose como fecha de término de la obra la data en que se han resuelto todas las observaciones.

En caso que el **CONTRATISTA** no haya dado cumplimiento a las reparaciones indicadas, estas podrán ser ejecutadas por un tercero a cuenta del **CONTRATISTA**, y con cargo a las retenciones del Contrato. En tal evento, el plazo autorizado libre de multas quedará sujeto al pago de estas. Lo anterior, sin perjuicio de hacer efectiva la Garantía de Fiel Cumplimiento del Contrato.

Si parte de la obra no se terminare dentro del plazo contratado por causas imputables al I.T.O. o al **SERVICIO**, se autorizará el pago de las partidas recepcionadas, reteniendo los montos correspondientes a la o las partidas pendientes hasta la recepción provisoria efectiva.

El I.T.O. informará dicha situación a la Jefatura del Departamento de Infraestructura e Inversión, y solicitará la ampliación del plazo contractual, para lo cual deberá firmarse un Anexo del Contrato. Con todo, el I.T.O. estará obligado a informar dentro de los siguientes diez (10) días corridos, desde que hubiere acontecido la causa que origina tal atraso.

VIGÉSIMO CUARTO: Recepción definitiva de las obras

La recepción definitiva de las obras se hará a petición escrita del **CONTRATISTA** en la misma forma y con las mismas solemnidades que la recepción provisoria, dentro del plazo de ciento ochenta (180) días corridos, contados desde la recepción provisoria. En todo caso, deberá efectuarse a más tardar veinte (20) días antes del vencimiento de la Garantía de Fiel Cumplimiento del contrato. Para estos efectos, el I.T.O. deberá constituirse en las obras en un plazo no superior a treinta (30) días corridos, a contar de la fecha de solicitud del **CONTRATISTA**, si procediere.

Una vez que el I.T.O. efectúe la recepción definitiva, se considerará entregada la obra sin observaciones.

Cualquier deterioro de la obra, debido a defectos en su construcción o mala calidad de los materiales empleados, ocurrido durante el plazo de vigencia de la garantía, será reparado por el **CONTRATISTA** o por el **SERVICIO** con cargo a la garantía constituida por aquel, sin perjuicio del derecho del **SERVICIO** de demandar indemnización de perjuicios por el monto del deterioro no cubierto por la garantía.

VIGÉSIMO QUINTO: Documentación integrante del Contrato

The image shows a series of handwritten signatures and stamps. From left to right, there are: a signature, a circular stamp with the word 'CALIBRO' inside, a signature, a stamp with the word 'CALIBRE', a signature, and a stamp with the word 'COLABORACIÓN'.

ANEXO N° 6: DECLARACIÓN JURADA SIMPLE**Artículo 4°, inciso 2°, Ley N° 19.886****Sobre destino de los primeros pagos**

Yo **Mauricio Javier Fernández Morales**, RUN N° **7.019.806-1** declaro que esta persona o entidad, en conformidad a lo dispuesto en el inciso 2° del artículo 4° de la ley N° 19.886, Ley de Bases sobre Contratos Administrativos de Suministro y Prestación de Servicios, **en el evento de registrar saldos insolutos de remuneraciones o cotizaciones de seguridad social con sus actuales trabajadores o con trabajadores contratados en los últimos dos años**, se obliga a destinar los primeros estados de pago del contrato licitado, al pago de dichas obligaciones, y acreditar que la totalidad de las obligaciones se encuentran liquidadas al cumplirse la mitad del periodo de ejecución del contrato, con un máximo de seis meses

Esta empresa procederá a dichos pagos y presentará al **SERVICIO** los comprobantes y planillas que demuestren el total cumplimiento de la obligación.

Nombre del OFERENTE y/o Representante Legal **Mauricio Javier Fernández Morales**

Run del OFERENTE y/o Representante Legal N° **7.019.806-1**

Firma del OFERENTE y/o Representante Legal _____

Fecha Santiago 21 de septiembre de 2017









ANEXO N° 7 DECLARACIÓN JURADA SIMPLE**Artículo 4°, inciso 6°, Ley N° 19.886****De no encontrarse afecto a las inhabilidades contempladas en este artículo.**

1.

- Este documento debe ser suscrito por el Oferente individual
- En el caso de Consorcio, este documento debe ser suscrito por los representantes legales de todos sus integrantes y por el representante legal del Consorcio.
- Además, se deberá proceder a la individualización de las Empresas miembros del Consorcio Oferente (nombre, RUT o similar en caso de tratarse de empresas extranjeras, domicilio social) y Porcentajes de Participación comprometida en el Consorcio Oferente:

2.

Yo, **Mauricio Javier Fernández Morales**, RUT: N° 7.019.806-1, representante legal de la empresa **Ingeniería y Construcción TOTEM Ltda.** RUT: N° 76.382.302-4 (persona natural), declaro bajo juramento que la empresa que represento cumple con lo dispuesto en el Artículo 4°, inciso sexto, de la Ley 19.886, de Bases sobre Contratos Administrativos de Suministro y Presentación de Servicios, que al efecto señala:

"Ningún órgano de la Administración del Estado y de las empresas y corporaciones del Estado o en que éste tenga participación, podrá suscribir contratos administrativos de provisión de bienes o prestación de servicios con los funcionarios directivos del mismo órgano o empresa, ni con personas unidas a ellos por los vínculos de parentesco descritos en la letra b) del Artículo 54 de la ley N° 18.575, ley Orgánica Constitucional de Bases Generales de la Administración del Estado, ni con sociedades de personas de las que aquéllos o éstas formen parte, ni con sociedades comanditas por acciones o anónimas cerradas en que aquéllos o éstas sean accionistas, ni con sociedades anónimas abiertas en que aquéllos o éstas sean dueños de acciones que representen el 10% o más del capital, ni con los gerentes, administradores, representantes o directores de cualquiera de las sociedades antedichas". Cumpliendo así con lo dispuesto en el Artículo 4°, inciso sexto, de la Ley N° 19.886, de Bases sobre Contratos Administrativos de Suministro y prestación de Servicios.

Nombre del Oferente y/o del Representante: Mauricio Fernández Morales**Firma del oferente y/o del Representante:****Fecha Santiago 21 de septiembre de 2017**

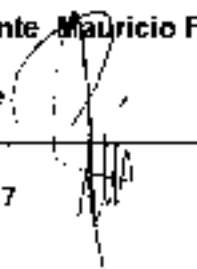

 CALIDAD CAJIDEZ COOPERACIÓN

ANEXO 8: DECLARACIÓN JURADA SIMPLE DE LOS PRINCIPALES SOCIOS Y/O ACCIONISTAS

1. El presente anexo deberá ser llenado, obligatoriamente por todos aquellas sociedades que no tengan ingresadas y actualizadas esta información en el Registro Electrónico de Proveedores del Estado (Chifaproveedores).
2. Registre para cada socio el RUN, nombre y porcentaje de participación en la sociedad informada. Es importante que este recuadro totalice el 100 % de la propiedad.
3. Para Sociedades que eventualmente consten con muchos socios, indicar solo los 12 de mayor participación, agregando una línea final de "Otros" para totalizar el 100%

DECLARACIÓN JURADA

Conforme al inciso 3° de la letra a) del artículo 64 del D.F.L. N° 1/19.653 que Fija el Texto Refundido, Coordinado y Sistematizado de la Ley N° 18.575, Orgánica Constitucional de Bases Generales de la Administración del Estado

Yo, **Mauricio Javier Fernández Morales**, cédula de identidad N° **7.019.806-1**, con domicilio en **Heriberto Covarrubias 722**, Comuna de Ñuñoa, Santiago en representación de **Ingeniería y Construcción TOTEM Ltda.**, RUT N° **76.382.302-4**, del mismo domicilio, declaro que los siguientes son los socios vigentes a esta fecha.

Tipo de Sociedad: Limitada			
N°	RUN Socio	Nombre de los Socios	% de Participación en la Sociedad
1	13.027.762-4	Carlos Albeno Quiroz Lagos	33,33%
2	7.019.806-1	Mauricio Javier Fernández Morales	33,33%
3	10.504.525-5	Juan Luis Yáñez Rother	33,33%
4			
5			
6			
7			
8			
9			
10			
11			
12			
Total %			100

Nota:

- > Deben indicarse al menos los 12 socios de mayor participación

Nombre del Representante Legal de la Empresa

Mauricio Javier Fernández Morales

Firma del Representante Legal de la Empresa

RUN del Representante Legal de la Empresa 7.019.806-1

Fecha Santiago 21 de septiembre de 2017

ANEXO N° 9 DECLARACIÓN JURADA SIMPLE SOBRE RESPONSABILIDAD PENAL DE LAS PERSONAS JURÍDICAS.**DECLARACIÓN JURADA**

Yo, **Mauricio Javier Fernández Morales**, cédula de identidad N° 7.019.806-1, con domicilio en Heriberto Covarrubias 722, comuna de Ñuñoa, Santiago, en representación de **Ingeniería y Construcción TOTEM Ltda.**, RUT N° 76.392.302-4, del mismo domicilio, declaro que la empresa **Ingeniería y Construcción TOTEM Ltda.** no ha sido sancionada con la prohibición establecida en los artículos 8°, N° 2, y 10, aprobados por el artículo 1° de la Ley N° 20.393, sobre Responsabilidad Penal de las Personas Jurídicas en los delitos que indica.

Nombre del Representante Legal Mauricio Javier Fernández Morales

Run del Representante Legal N° 7.019.806-1

Firma del Representante Legal _____

Fecha Santiago 21 de septiembre de 2017.

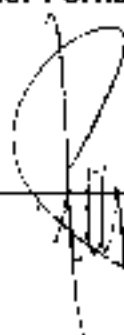







ANEXO N° 10: DECLARACIÓN JURADA SIMPLE SOBRE ACEPTACIÓN Y CUMPLIMIENTO DEL REGLAMENTO PARA LA APLICACIÓN DEL ARTÍCULO 66 BIS DE LA LEY N° 16.744 EN EL EVENTO QUE LOS TRABAJADORES INVOLUCRADOS EN SU CONJUNTO, AGRUPEN A MÁS DE CINCUENTA (50) TRABAJADORES.

Yo **Mauricio Javier Fernández Morales**, RUN N° **7.019.806-1**, declaro que esta persona o entidad, en conformidad a lo dispuesto en el artículo 66 bis de la Ley N° 16.744 que establece normas sobre accidentes del trabajo y enfermedades profesionales, acepta dar íntegro cumplimiento al "Reglamento para la Aplicación del artículo 66 Bis de la Ley 16.744 a Empresas Contratistas y Subcontratistas del Servicio de Registro Civil e Identificación, que se considera parte integrante del contrato a suscribir con el Servicio de Registro Civil e Identificación, el cual declaro conocer - publicado en http://www.registrocivil.cl/PortalOI/transparencia/marcoNormativo/Rex_N_5419_2012.pdf- comprometiéndome a divulgarlo y velar permanentemente por su fiel y total cumplimiento.

Para estos efectos, me comprometo a suscribir el Anexo N° 2 "Comprobante de Recibo", del mencionado Reglamento, que el Servicio de Registro Civil e Identificación me proporcionará al momento de suscribir el contrato, en el marco de lo establecido en el artículo 66 bis citado.

Nombre del OFERENTE y/o Representante **Mauricio Javier Fernández Morales**

RUN del OFERENTE y/o Representante N° **7.019.806-1**

Firma del OFERENTE y/o Representante

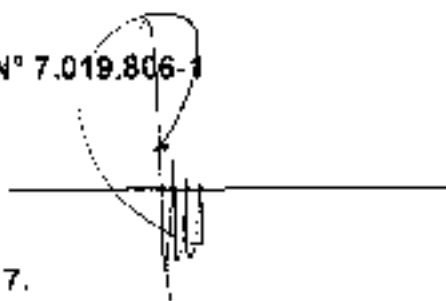

Fecha **Santiago 21 de septiembre de 2017.**

